

RESPA®

...unsere Lösung für saubere Luft.



www.szs-schutzbelueftung.de

Das Kabinen-Schutzbelüftungssystem

In ganz Europa ist der Mensch in seiner Arbeitsumgebung mehr denn je schädlichen, lungengängigen Partikeln ausgesetzt. Dies ist besonders besorgniserregend beim Recycling, bei Erdbewegungen, in der Landwirtschaft und unter anderen Bedingungen, bei denen gefährliche Partikel in der Luft schweben.



Betriebsweise

Schritt 1: Die Verschmutzte Luft tritt in das Vorreinigungssystems ein.

Schritt 2: Der Lüfter des eingebauten Vorreinigungssystems erzeugt einen Luftwirbel, wodurch die Schmutzpartikel in der eingesaugten Luft entlang der Außenwände des Gehäuses wandern und dann aus dem Schmutzauslass (3) ausgeworfen werden.

Schritt 3: Mehr als 90% der Schmutz- und Staubpartikel werden durch die Auswurföffnung am Ende des Filters aus dem Vorreinigungssystem ausgestoßen.

Schritt 4: Die vorgereinigte Luft wird nun auf die Normen gefiltert * die für Ihre Anwendung erforderlich ist, wonach die saubere gefilterte Luft in die Kabine strömt.

* Zum Beispiel EN779 F9 (P2), EN1822 HEPA H13 (P3) oder EN12941 (ABEK1)

RESPA® Kabinen Schutzbelüftungssystem

RESPA® Kabinen-Schutzbelüftungssystem

Das RESPA® System liefert saubere Luft an Ihrem HLK-System (Heizung, Lüftung, Klimaanlage). Um die Kabine frei von Staub zu halten und den Bediener vor der Exposition gegenüber schädlichen Partikeln zu schützen. Unser Kabinen Schutzbelüftungssystem entfernt mehr als 90% von Schmutz und Ablagerungen, bevor unser integrierter Luftfilter die Luft auf höchste Qualität bringt und somit die strengsten internationalen Sicherheitsbestimmungen erfüllt!

Vorteile

- Schützt die Gesundheit des Bedieners und erhöht den Komfort und die Produktivität.
- Schützt das HLK-System (Heizung, Lüftung, Klimaanlage) vor Staub, dank unserem gekapselten Umluftfiltersystem.
- Geringe Wartungskosten und lange Filterlebensdauer dank des eingebauten Vorreinigungssystems.
- Erhält die maximal erreichbare Bedieneransicht aufgrund von seiner kompakten Größe.
- Geeignet für alle Arbeitsumgebungen!

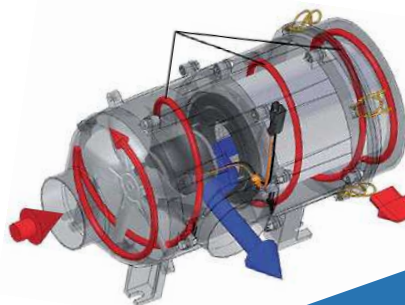

Deutschland Vertretung
SY-KLONE International
www.szs-schutzbelueftung.de

SY-KLONE
INTERNATIONAL

Linden B.V.

Schneider Zentralschmiertechnik Service, e.K.
Verwaltung, Montage & technische Beratung
Gladiolenweg 27 / 14532 Stahnsdorf
+49 3329 699 619-0 // info@schneider-szs.de



Unser Vorreinigungssystem verlängert die Lebensdauer der Filter

Selbstreinigender Filter

Das RESPA® System stößt kontinuierlich > 90% des Staubes und Schmutz aus, bevor die Luft gefiltert wird. Der Filter und das Gehäuse sind selbstreinigend, da Schmutz vom Filter fällt und im Zuge des konstanten Luftstroms um den Luftfilter aus dem Gehäuse ausgestoßen wird. Im Gegensatz zu jeder früheren Technologie bleibt das gesamte Filtergehäuse im Wesentlichen partikelfrei. Dies erhöht die Lebensdauer des Filters und verringert die Exposition gegenüber Verunreinigungen beim Filterwechsel. Dank dieser Technologie, erhöht sich die Filterstandzeit dieses Systems gegen über anderen Anlagen um 5 bis 100 mal der ursprünglichen lebensdauer!

Montage

www.szs-schutzbelueftung.de

Mit einer Größe von nur 49 x 26 x 26 cm und einem **um 360 ° drehbaren Luftauslass** kann das RESPA® System fast überall horizontal oder vertikal montiert werden! **"Auch besonders geeignet für Schaltanlagen und Schaltschränke an elektrischen Maschinen"**

Überwachungsmonitor für die Luftqualität



Ein komplettes Überdrucksystem besteht aus einem Kabinenüberdruckfiltersystem, dem richtigen Filter für die Arbeitsumgebung und eine Luftqualitätsüberwachungsmonitor.

Denn ohne einen Überwachungsmonitor können Sie nicht sicher sein, dass das System ordnungsgemäß funktioniert.

Aufgrund des fortschrittlichen Chipsatzes und der umfangreichen Funktionalitäten unserer selbst entwickelten Monitore sprechen wir nicht mehr von Kabinendrucküberwachungsmonitoren, sondern von Luftqualitätsüberwachungsmonitoren.

Der standardmäßig integrierte Gassensor misst eine breite Palette von Gasen, einschließlich CO2 und flüchtiger organischer Verbindungen. Änderungen der Luftqualität werden mit hoher Genauigkeit erkannt und innerhalb einer Sekunde angezeigt.



Umluftfilter

Deutschland Vertretung
SY-KLONE International
www.szs-schutzbelueftung.de

SY-KLONE
INTERNATIONAL

Linden B.V.

Schneider Zentralschmiertechnik Service, e.K.
Verwaltung, Montage & technische Beratung
Gladiolenweg 27 / 14532 Stahnsdorf
+49 3329 699 619-0 // info@schneider-szs.de